

LAS-20 大行程固定式油压夹头（前推式）

1. 夹持重复精度0.03mm内
2. 张开行程6mm
3. 搭配YB-16筒夹，最大通孔16mm
4. 夹持力：2000kgf@7kgs/cm<sup>2</sup>
5. 产品净重：5kgs

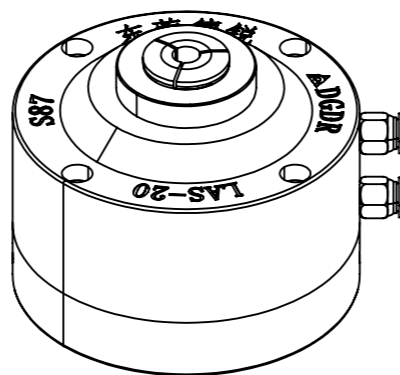

项目号	零件号	说明	数量
1	LAS-20	卡盘	1
2	YB-16	筒夹	1

东莞市德锐精密机械有限公司 Dongguan devry Precision Machinery Co., Ltd.			图号	DR
名称	LAS-20+YB-16			
绘图	ZYY	2025/2/25	数量	1 件
设计			重量	/ kg
校准			比例	1:1.2
			材料	
			视角	