

4-M6 沉头 (前锁)

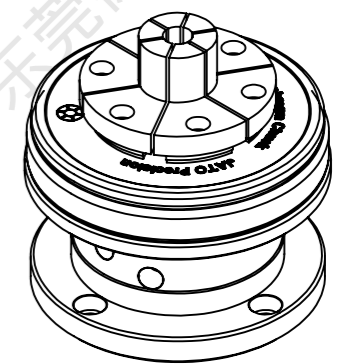
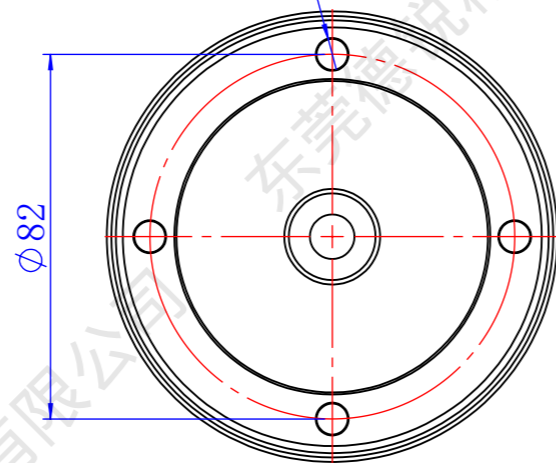

JAP104 回转型气压膜片夹头

1. 搭配JD-60副爪
2. 最高转数: 4000
3. 工作气压: 0.5-7kg/cm² (7-100psi)
4. 夹爪直径行程: 0.2mm (0.008")
5. 夹头中空通孔: 10mm (0.39")
6. 产品净重: 2.8kgs (6.21bs)

项目号	零件号	说明	数量
1	JAP-104	卡盘	1
2	JD-60	副爪	1

东莞市德锐精密机械有限公司 Dongguan devry Precision Machinery Co., Ltd.				图号	DR
绘图	ZYY	2025/2/25		名称	JAP-104+JD60
设计			数量	1 件	工件号
校准			重量	/ kg	材料
			比例	1:1	视角

