

GXD-10 高精度膜片气压夹头-固定式

1. 高精度，夹持重复精度0.005mm
2. 可内撑外夹两用，更换JD-10副爪
3. 张开行程0.2mm
4. 最大通孔10mm
5. 工作气压：3-8kgs
6. 2kgs
7. 卡盘面上有6个M4螺丝孔，可做定位块使用

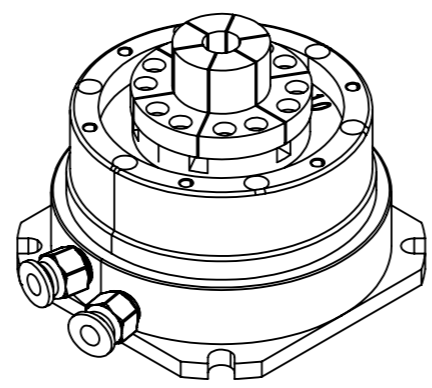

项目号	零件号	说明	数量
1	GXD-10	卡盘	1
2	JD-10	有图	1

东莞市德锐精密机械有限公司 Dongguan devry Precision Machinery Co., Ltd.		图号 DR	
名称 GXD-10+JD10		数量 1 件	
绘图 ZYY	2025/2/7	重量 / kg	材料
设计		比例 1:1	视角
校准			

