

GPC-W25 被动式高精度筒夹夹头-后拉式

1. 搭配W20筒夹，可内撑外夹两用
2. 夹持重复精度0.015mm内
3. 最高转数：6000转/分钟
4. 被动系统：气动/油压
5. 工作气压：3-8kgs
6. 产品净重：3kgs

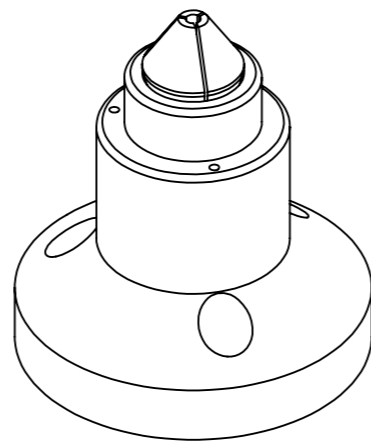

项目号	零件号	说明	数量
1	GPC-W25	卡盘	1
2	W25	筒夹	1

东莞市德锐精密机械有限公司 Dongguan devry Precision Machinery Co., Ltd.				图号	DR
绘图	ZYY	2025/2/25		名称	GPC-W25+W25
设计			数量	1 件	工件号
校准			重量	/ kg	材料
			比例	1:1.3	视角

