

GEP-20 固定式筒夹夹头-前推式

1. 夹持重复精度0.015mm内。
2. 搭配ER筒夹，最大通孔12mm。
3. 防尘防水防切削液。
4. 搭配ER-20筒夹，最大通孔12mm
5. 工作气压：3-8kgs/cm²
6. 夹持力：2000kgf@7kgs/cm²
7. 产品净重：4.6kgs

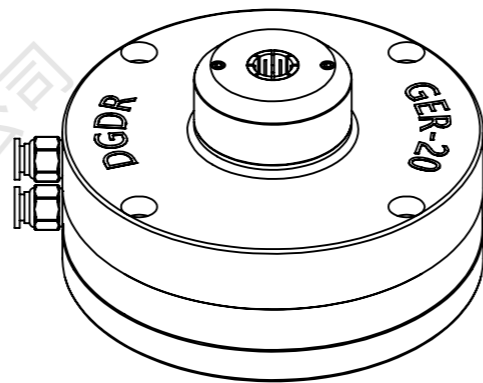

项目号	零件号	说明	数量
1	GEP-20	卡盘	1
2	ER-20 筒夹	筒夹	1

东莞市德锐精密机械有限公司 Dongguan devry Precision Machinery Co., Ltd.			图号	DR	
绘图	ZYY		数量	1 件	
设计		重量	/ kg	名称	GEP-20+ER-20
校准		比例	1:1.2	工件号	
				材料	
				视角	