

3.7滑套做最大位移量
 爪行程(直径)7.4

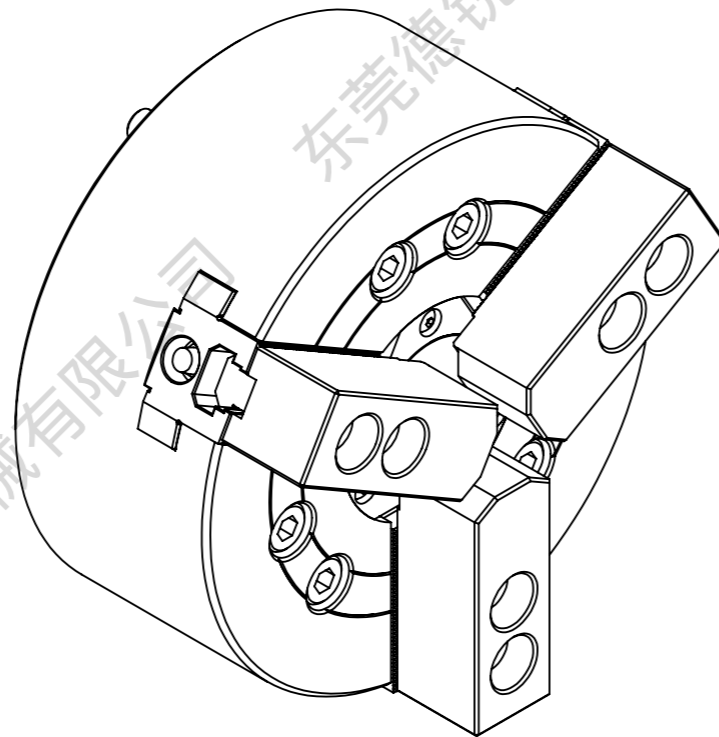

技术参数:

1. 型号: DR3H08-A2-6
 2. 最高回转速 (r.p.m) : 5000
 3. 最大拉力: 3558
 4. 最大夹持力 (kgf) : 8769
 5. 最大设定油压 (kgf/cm²) : 30
 6. 净重 (kg) : 23.6
 7. 搭配油缸: TK852
- 夹持范围 (直径、mm) : 20-210

东莞市德锐精密机械有限公司
 Dongguan devry Precision Machinery
 Co., Ltd.



图号 DR

名称 DR3H08-A2-6

绘图	LZX	2026/1/26	数量	1 件	工件号	A-1/1
设计			重量	/ kg	材料	
校准			比例	1:2	视角	