

GHP-16C 固定式油/气压夹头

1. 夹持重复精度0.015mm以内
2. 张开行程0.8mm
3. 搭配16C筒夹
4. 防尘防水（充气状态下）
5. 工作压力：3-16kg/cm²
6. 夹持力：5000kgf@16kg/cm²
7. 产品净重：13.5kgs

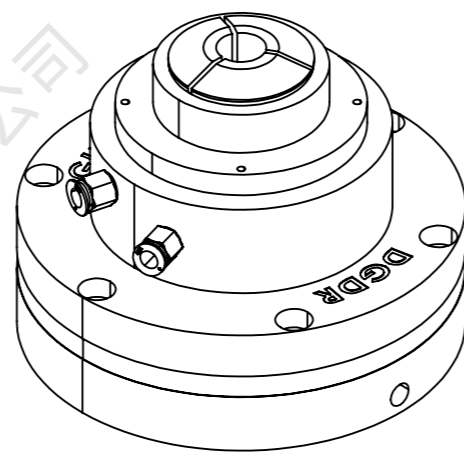

项目号	零件号	说明	数量
1	GHP-16C	卡盘	1
2	16C	筒夹	1

东莞市德锐精密机械有限公司 Dongguan devry Precision Machinery Co., Ltd.		图号 DR	
名称 GHP-16C+16C		数量 1 件	
绘图 ZYY	2025/2/24	重量 / kg	材料
设计		比例 1:1.6	视角
校准			

