

1 2 3 4 5 6 7 8

A

A

B

B

C

C

D

D

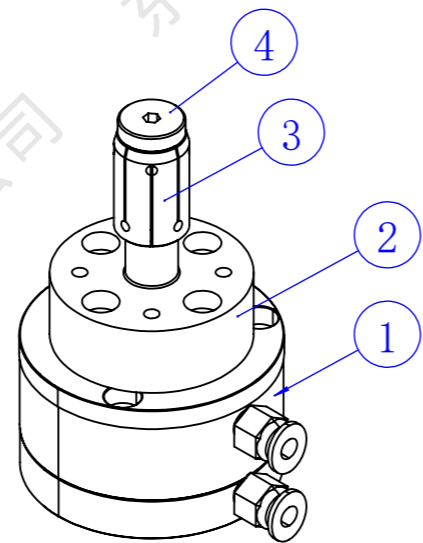
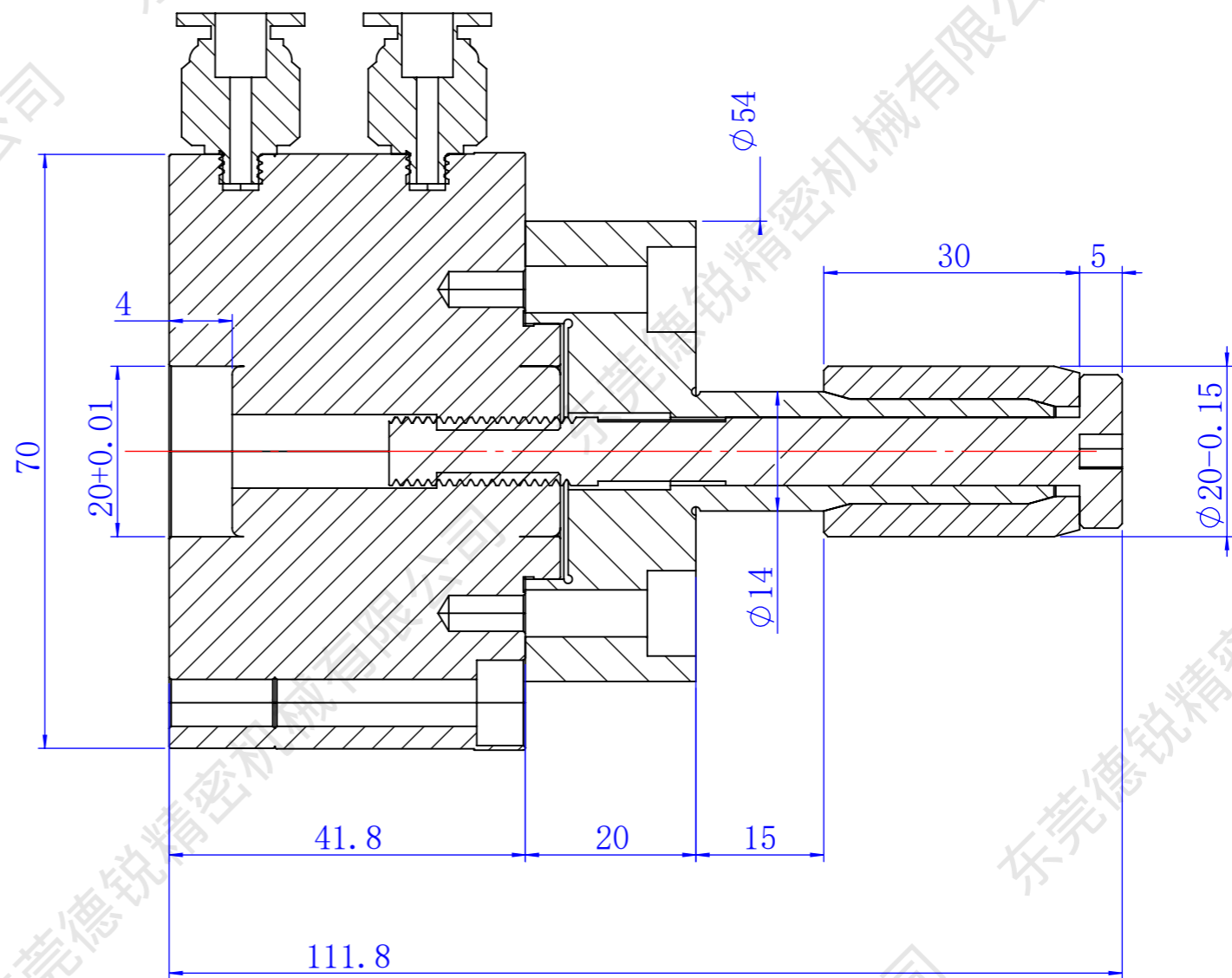
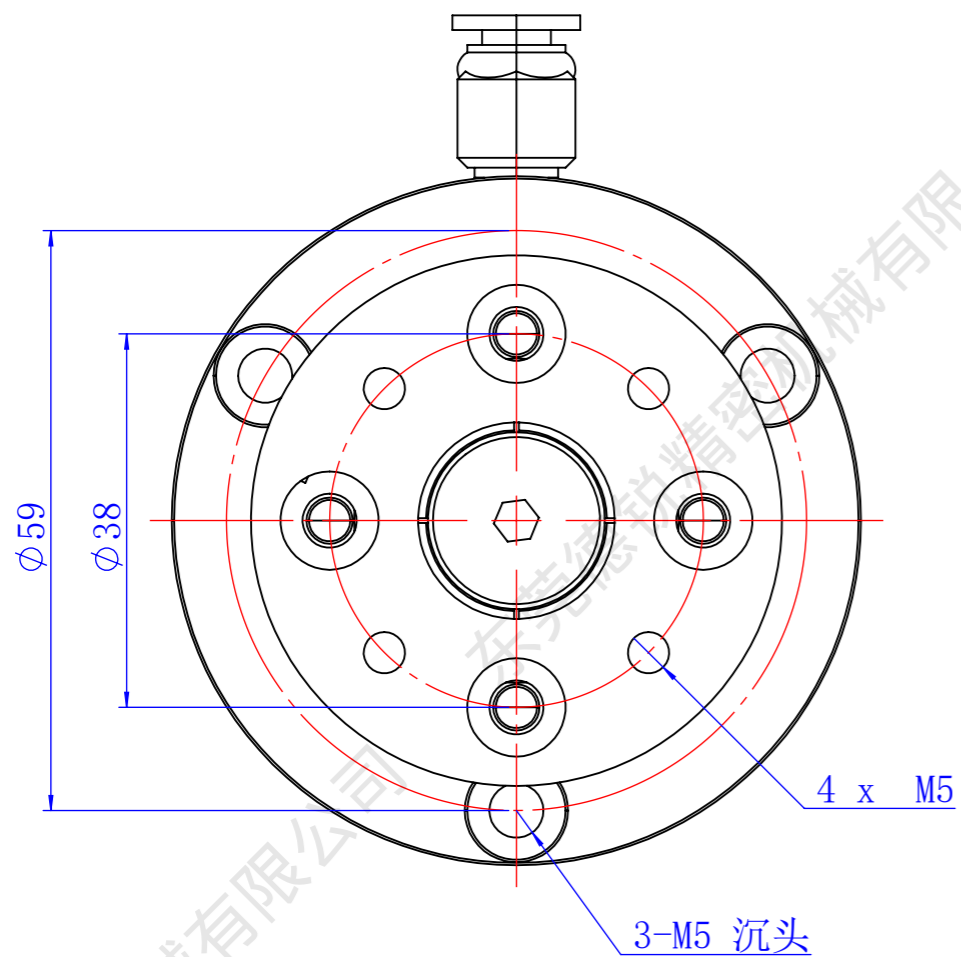

技术要求

- 1. 重复夹持精度0.01mm
- 2. 卡盘自攻螺丝最大M16
- 3. 后拉夹紧，不同工件跟换内径夹
- 4. 卡盘净重：4kgs
- 5. 工作气压：3-8kgs/cm²

项目号	零件号	说明	数量
1	DAS-10	卡盘 (攻牙M8*1.25)	1
2	DAS-10 双锥-底座 (20x30)	有图	1
3	DAS-10 双锥-涨套 (20x30)	有图	1
4	DAS-10 双锥-拉杆 (20x30)	有图	1

东莞市德锐精密机械有限公司 Dongguan devry Precision Machinery Co., Ltd.				图号	DR
绘图	ZYY	2025/1/15		名称	DAS-10+双锥 (20x30)
设计			数量	1 件	工件号
校准			重量	/ kg	材料
			比例	1.3:1	视角

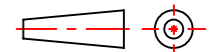

1 2 3 4 5 6 7 8